

## Blue-Spot

O dispositivo de alarme, especialmente desenvolvido para armazéns e áreas de grande circulação, emite uma forte marcação luminosa no piso, prevenindo possíveis colisões e atropelamentos, em cruzamentos e áreas de pouca visibilidade. O produto, que costuma apresentar alta aceitação entre os usuários, quando comparado ao aviso sonoro, atua mesmo em ambientes externos e pisos escuros.

O Blue-Spot gera uma fácil e rápida percepção da aproximação da empilhadeira, por meio de um feixe de luz azul. A tecnologia LED possui alta eficiência e baixo consumo de energia, além de ser resistente a vibrações e possuir elevado tempo de vida útil.



**BS-13**

### Especificações

	<b>BS-13</b>
FAIXA DE TENSÃO	9 à 64 VDC
CONSUMO DE CORRENTE	0,45A @ 12VDC
TEMPERATURA DE OPERAÇÃO	-30°C à +85°C
INTENSIDADE LUMINOSA	2 X 3W - 1300 Lm 21700 Candela
CLASSE DE PROTEÇÃO	IP-67
VIDA ÚTIL DO LED	> 50.000 HORAS

### Características

- Multitensão de 9 à 64 VDC.
- Lentes de alto impacto.
- Longa vida útil do Led ( > 50.000 horas ).
- Blue-Spot blindado.
- Fácil Instalação.
- Protegido contra inversão de polaridade.
- Resistente a alta vibração.
- Adequado para câmara fria.

### Dimensões

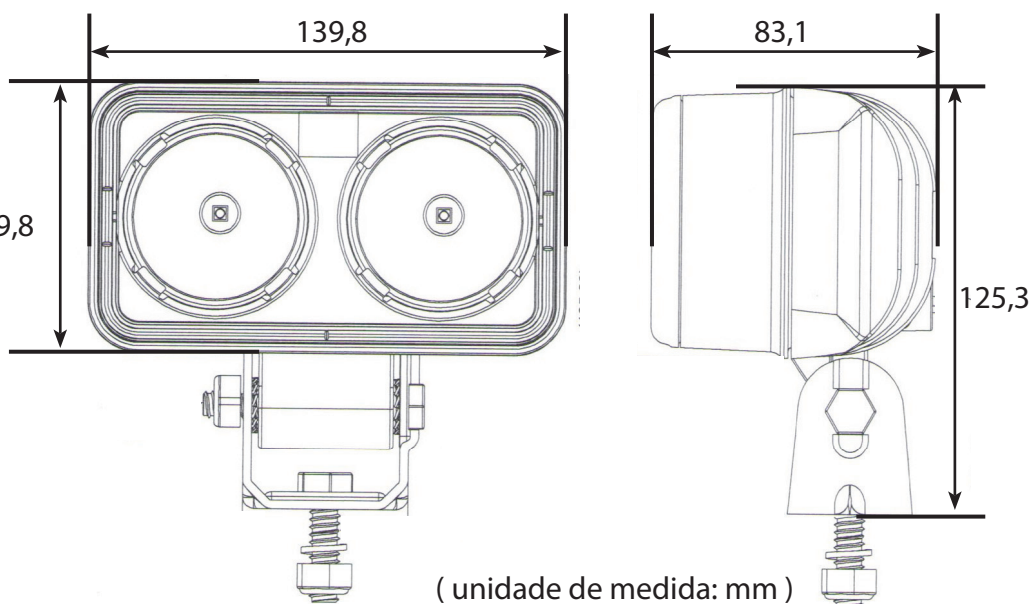

### Instalação

**LIGAÇÃO:**

Fio Vermelho: Positivo.

Fio Preto: Negativo.

## LOGIN EMPILHADEIRAS LTDA

www.loginempilhadeiras.com.br • aline@loginempilhadeiras.com.br  
loginempilhadeiras@hotmail.com • leandro@loginempilhadeiras.com.br  
Skype: login.empilhadeiras

Rua Antônio de Barros, 901 • CEP 03401-000 • Tatuapé • São Paulo • SP